

**USŁUGI  
PROJEKTOWE**  
i n ż. **JAN PIROGOWICZ**

1

## REMONT KAPLICZKI MUROWANEJ XVIII w. W MOROCZYNI

VIII	kategoria obiektu
MOROCZYN 22-500 HRUBIESZÓW	adres inwestycji
477 MOROCZYN HRUBIESZÓW	działka nr obręb jed.ewid.
LISTOPAD 2023	data opracowania
GMINA HRUBIESZÓW ul. B. PRUSA 8, 22-500 HRUBIESZÓW	inwestor

ZESPÓŁ PROJEKTOWY		UPRAWNIENIA	PODPIS
ARCHITEKTURA	mgr inż.arch. projektował <b>Szymon Radomski</b>	26/LOIA/06 upr. w specjalności proj.architektonicznego bez ograniczeń	 SZYMON RADOMSKI upr. bud. w specjalności architektonicznej do projektowania bez ograniczeń nr ewid. 26/LOIA/06
	inż. opracowanie <b>Jan Pirogowicz</b>		
KONSTRUKCJA	inż. projektował <b>Jan Pirogowicz</b>	LUB/0279/PWOK/05 upr. proj. bez ograniczeń w spec.konstrakcyjno-budowlanej	 Jan Pirogowicz upr. bud. do projektowania i wykonania budowa bez ograniczeń w specjalności konstrukcyjno-budowlanej LUB/0279/PWOK/05

WOJEWODZKI URZĄD  
OCHRONY ZABYTKÓW  
w Lublinie  
DELEGATURA W ZAMOŚCIU  
ul. Staszica 23, 22-400 Zamość  
tel./fax 64 636 59 71

### ZAŁĄCZNIK

do pisma / postanowienia / decyzji  
organu ochrony zabytków

znak IN. III. 5183. 236. 1. 2023

z dnia 21.11.2023

Z up. Lubelskiego Wojewódzkiego  
Konservatora Zabytków

mgr inż.   
Kierownik Delegatury w Zamościu

## PROJEKT ARCHITEKTONICZNO-BUDOWLANY

NIP: 919-129-85-05  
REGON: 060228535

ul. Piłsudskiego 46  
22-500 Hrubieszów

tel: 604 071 687  
e-mail: jpirogowicz@o2.pl



## Spis zawartości projektu

I.	Strona tytułowa.	str. 1
II.	Spis zawartości.	str. 2
III.	Zaświadczenia i uprawnienia projektantów.	str. 3
IV.	Oświadczenie projektantów.	str. 5
V.	Opis techniczny.	Str. 6
VI.	Część rysunkowa :	
	Rys. P-1. Plan sytuacyjny	skala 1:500
	Rys. A1. Elewacje	skala 1:50
	Rys. A2. Detal gzymsu	skala 1:10
	Rys. A3. Detal gzymsu	skala 1:10



**OKRĘGOWA KOMISJA KWALIFIKACYJNA**  
LUBELSKIEJ OKRĘGOWEJ IZBY ARCHITEKTÓW  
ul. Grodzka 3, 20-112 Lublin

Lublin, dnia 12 stycznia 2006 r.

**DECYZJA**  
**O NADANIU UPRAWNIENIŃ BUDOWLANYCH**

Nr ewidencyjny 26/LOIA/06

Na podstawie art. 12 ust. 1 pkt 1 i ust. 2, art. 13 ust. 1 pkt 1 i art. 14 ust. 1 pkt 1 ustawy z dnia 7 lipca 1994 r. - Prawo budowlane (tekst jednolity: Dz. U. z 2003 r. Nr 207, poz. 2016; dalsze zmiany: Dz. U. z 2004 r. Nr 6, poz. 41, Nr 92, poz. 881, Nr 93, poz. 888 i Nr 96, poz. 959 oraz z 2005 r. Nr 113, poz. 954, Nr 163, poz. 1362 i Nr 163, poz. 1364), art. 11 i 24 ust. 1 pkt 2 ustawy z dnia 15 grudnia 2000 r. o samorządach zawodowych architektów, inżynierów budownictwa oraz urbanistów (Dz. U. z 2001 r. Nr 5, poz. 42, z 2002 r. Nr 23, poz. 221, Nr 153, poz. 1271 i Nr 240, poz. 2052, z 2003 r. Nr 124, poz. 1152 i Nr 190, poz. 1864, z 2004 r. Nr 141, poz. 1492 oraz z 2005 r. Nr 150, poz. 1247), oraz art. 104 i 107 § 1 i 4 ustawy z dnia 14 czerwca 1960 r. - Kodeks postępowania administracyjnego (tekst jednolity: Dz. U. z 2000 r. Nr 98, poz. 1071; dalsze zmiany: Dz. U. z 2001 r. Nr 49, poz. 509, z 2002 r. Nr 113, poz. 984, Nr 153, poz. 1271 i Nr 169, poz. 1387, z 2003 r. Nr 130, poz. 1188, z 2004 r. Nr 162, poz. 1692 oraz z 2005 r. Nr 64, poz. 565 i Nr 78, poz. 682).

stwierdza się, że

**Pan mgr inż. architekt Szymon RADOMSKI**

urodzony dnia 7 lutego 1975 r. w Hrubieszowie

Za zgodność z oryginałem!

*inż. Jan Pirogowicz*  
upr. bud. do projektowania  
i kierowania budową bez ograniczeń  
specjalność: konstrukcyjno-budowlana  
LUB 6279/PWOKJ08

posiadający odpowiednie wykształcenie techniczne i praktykę zawodową  
otrzymuje:

**UPRAWNIENIA BUDOWLANE**  
w specjalności architektonicznej do projektowania bez ograniczeń

Decyzja niniejsza jako uwzględniająca w całości żądanie strony nie wymaga uzasadnienia.

Od decyzji niniejszej przysługuje Panu odwołanie do Krajowej Komisji Kwalifikacyjnej Izby Architektów za pośrednictwem okręgowej komisji kwalifikacyjnej, która wydała decyzję. Odwołanie wnosi się w terminie 14 dni od dnia doręczenia niniejszej decyzji.

Okręgowa Komisja Kwalifikacyjna Lubelskiej Okręgowej Izby Architektów

Mirosław Zaluski    Jacek Begiello    Maria Talma    Marcin Kozłowski    Zbigniew Jendrzejczak    Andrzej Wojtas  
przewodniczący    sekretarz    członek    członek    członek    członek

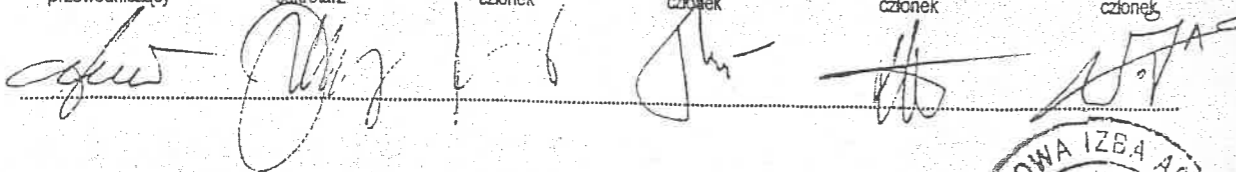

Otrzymują:

1. mgr inż. arch. Szymon Radomski, ul. Królowej Jadwigi 54, 22 - 500 Hrubieszów
2. Lubelska Okręgowa Rada Izby Architektów
3. Główny Inspektor Nadzoru Budowlanego, ul. Krucza 38/42 00-926 Warszawa
4. a/a





IZBA ARCHITEKTÓW  
RZECZYPOSPOLITEJ POLSKIEJ

Lubelska Okręgowa Rada Izby Architektów RP

## ZAŚWIADCZENIE - ORYGINAŁ

(wypis z listy architektów)

Lubelska Okręgowa Rada Izby Architektów RP zaświadcza, że:

**mgr inż. architekt Szymon Radomski**

posiadający kwalifikacje zawodowe do pełnienia samodzielnych funkcji technicznych w budownictwie w specjalności architektonicznej i w zakresie posiadanych uprawnień nr **26/LOIA/06**, jest wpisany na listę członków Lubelskiej Okręgowej Izby Architektów RP pod numerem: **LB-0178**.

Członek czynny od: 30-03-2006 r.

Data i miejsce wygenerowania zaświadczenia: 07-02-2023 r. Lublin.

Zaświadczenie jest ważne do dnia: **30-06-2024 r.**

Podpisano elektronicznie w systemie informatycznym Izby Architektów RP przez:  
Andrzej Kasprzak, Przewodniczący Okręgowej Rady Izby Architektów RP.

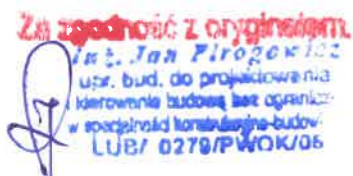

Nr weryfikacyjny zaświadczenia:

**LB-0178-B191-46EC-YYAY-78A2**

Dane zawarte w niniejszym zaświadczeniu można sprawdzić podając nr weryfikacyjny zaświadczenia w publicznym serwisie internetowym Izby Architektów: [www.izbaarchitektow.pl](http://www.izbaarchitektow.pl) lub kontaktując się bezpośrednio z właściwą Okręgową Izbą Architektów RP.

## DECYZJA

Szczegółowy zakres uprawnień  
do projektowania i kierowania robotami budowlanymi bez ograniczeń  
w specjalności konstrukcyjno-budowlanej

Na podstawie art. 24 ust. 1 pkt. 2 ustawy z dnia 15 grudnia 2000 r. o samorządach zawodowych architektów, inżynierów budowlanych oraz urbanistów / Dz. U. z 2001 r., Nr 3, poz. 32, z późn. zm./, art. 1, ust. 1 pkt. 1 i 2, art. 14 ust. 1 pkt. 3 ustawy z dnia 7 lipca 1994 r. Prawo budowlane /tzw. jednolity tekst/ Dz. U. z 2003 r., Nr 207, poz. 1726 z późn. zm./ oraz § 12 pkt. 1 i § 17 ust. 1 pkt. 1 i 2, rozporządzenia Ministra Infrastruktury z dnia 18 maja 2005 r. w sprawie samodzielnego wykonywania w budownictwie / Dz. U. Nr 96, poz. 817 /

stwierdzamy, że

**Pan Jan PIROGOWICZ**

inżynier

urodzony dnia 06 marca 1973 r. w Hrubieszowie

otrzymał

**UPRAWNIENIA BUDOWLANE**

Nr ewidencyjny : LUB/0279/PWOK/05

do projektowania i kierowania robotami budowlanymi bez ograniczeń  
w specjalności konstrukcyjno-budowlanej

### UZASADNIENIE

W oparciu o uzasadnienie o cechach zabudni strefy, na podstawie art. 107 § 4 Kodeksu Powszechnego Administracyjnego / Dz. U. z 2002 r., Nr 98, poz. 1071 z późn. zm./ odwołuje się od uzasadnienia decyzji:

Zakres nadanych uprawnień budowlanych wskazano na otwartości decyzji.

### POUCZENIE

1. Zgodnie z art. 12 ust. 2 ww. ustawy - Prawo budowlane - podstawa do wykreślenia samodzielnego wykonywania funkcji technicznych w budownictwie stanowi wpis do centralnego rejestru Głównego Inspektora Nadzoru Budowlanego, oraz wpis na listę członków w danym § tego samorządu zawodowego.
2. Osoby, których decyzji strefy odwołania do Krajowej Komisji Kwalifikacyjnej Polskiej Izby Inżynierów Budownictwa w Warszawie, zwanej w skrócie "Izbą Inżynierów Budowlanych" w Lublinie w terminie 14 dnia od daty jej doręczenia.

Skład orzekający Okręgowej Komisji Kwalifikacyjnej

Przewodniczący

Skład orzekający Okręgowej Komisji Kwalifikacyjnej

Dr inż. Andrzej Piłata

Dr inż. Andrzej Piłata

Dir. wydziału

Dr inż. Jan Pirogowicz

Tytuł inż. 32

Zz. 300, Hrubieszów

2. Główny Inspektor

3. Dyrektor

Członek

Dr inż. Andrzej Piłata

Dr inż. Andrzej Piłata

Członek

mgr inż. Kazimierz Stelmaszczak



Dr inż. Jan Pirogowicz

Dir. bud. do projektowania

Kierownictwa budowl. bez ograniczeń

specjalności konstrukcyjno-budowlanej

LUB/0279/PWOK/05

Zgodność z oryginałem

Przewodniczący

Składu Orzekającego C.K.K.

Dr inż. Włodzisław Ligęza





P O L S K A  
I Z B A  
I N Ż Y N I E R Ó W  
B U D O W N I C T W A

## Zaświadczenie

o numerze weryfikacyjnym:

LUB-1LX-X8I-TFP \*

Pan Jan Pirogowicz o numerze ewidencyjnym LUB/BO/0192/06

adres zamieszkania ul. Teptiuków 5 a, 22-500 Hrubieszów

jest członkiem Lubelskiej Okręgowej Izby Inżynierów Budownictwa i posiada wymagane ubezpieczenie od odpowiedzialności cywilnej.

Niniejsze zaświadczenie jest ważne od 2023-06-01 do 2024-05-31.

Zaświadczenie zostało wygenerowane elektronicznie i opatrzone bezpiecznym podpisem elektronicznym weryfikowanym przy pomocy ważnego kwalifikowanego certyfikatu w dniu 2023-05-29 roku przez:

Joanna Gieroba, Przewodniczący Rady Lubelskiej Okręgowej Izby Inżynierów Budownictwa.

Zgodnie z art. 78<sup>1</sup> K.c.

§ 1. Do zachowania elektronicznej formy czynności prawnej wystarcza złożenie oświadczenia woli w postaci elektronicznej i opatrzenie go kwalifikowanym podpisem elektronicznym.

§ 2. Oświadczenie woli złożone w formie elektronicznej jest równoważne z oświadczeniem woli złożonym w formie pisemnej.

Za zgodność z oryginałem.

*Jan Pirogowicz*  
Inż. Jan Pirogowicz  
upr. bud. do projektowania  
i kierowania budową bez ogranic.  
w specjalności konstrukcyjno-bud.  
LUB/0270/PWOK

\* Weryfikację poprawności danych w niniejszym zaświadczeniu można sprawdzić za pomocą numeru weryfikacyjnego zaświadczenia na stronie Polskiej Izby Inżynierów Budownictwa [www.piib.org.pl](http://www.piib.org.pl) lub kontaktując się z biurem właściwej Okręgowej Izby Inżynierów Budownictwa.





## OŚWIADCZENIE

Na podstawie ustawy – Prawo budowlane z dnia 7 lipca 1994 r. (z późniejszymi zmianami), art.34.3d. Oświadczamy że projekt architektoniczno-budowlany remontu kapliczki murowanej z XVIII w. w Moroczynie, został sporządzony zgodnie z obowiązującymi przepisami oraz zasadami wiedzy technicznej.

data opracowania: 11.2023

ARCHITEKTURA:

mgr inż. arch. Szymon Radomski

  
mgr inż. architektura  
SZYMON RADOMSKI  
upr. bud. w specjalności architektonicznej  
do projektowania bez ograniczeń  
nr ewid. 26101A/03

KONSTRUKCJA:

inż. Jan Pirogowicz

  
inż. Jan Pirogowicz  
upr. bud. do projektowania  
i nadzoru nad budową bez ograniczeń  
specjalności konstrukcyjno-budowlanej  
LUB/ 0279/PWOKJ05



## Opis techniczny

### 1. Dane ogólne

#### 1.1 Podstawa opracowania:

- ◆ Wypis i wyrys z miejscowego planu zagospodarowania przestrzennego Gminy Hrubieszów.
- ◆ Mapa sytuacyjno-wysokościowa w skali 1:500.
- ◆ Ustalenia z inwestorem.
- ◆ Ustalenia branżowe.
- ◆ Obowiązujące przepisy prawne.

#### 1.2 Kategoria obiektu budowlanego:

VIII – inne budowle [obiekt małej architektury - kapliczka].

#### 1.3 Przedmiot opracowania:

Projekt obejmuje remont kapliczki przydrożnej, objętej ochroną konserwatorską poprzez włączenie do Gminnej Ewidencji Zabytków Gminy Hrubieszów. Jest to barokowa kapliczka św. Jana Nepomucena, należąca do kompleksu dworsko-parkowego w Moroczynie. Obiekt znajduje się przy drodze prowadzącej do Dziekanowa (jadąc od Teptiukowa). Kapliczka murowana z cegły i otynkowana na biało. Nakryta jest daszkiem namiotowym, pod którym znajduje się ludowa rzeźba św. Jana Nepomucena. Górna kondygnacja posiada arkadki, a dół figury jest w kształcie słupa o wyrzuszanej podstawie.

Przy planowanych pracach remontowych nie zmienia się zagospodarowania działki.

Prace remontowe obejmują :

- usunięcie wtórnych nawarstwień malarskich i tynkarskich,
- oczyszczenie i dezynfekcja obiektu,
- wykonanie izolacji przeciwwilgociowej poziomej i pionowej,
- uzupełnienie ubytków cegieł ,
- odtworzenie tynków,
- odtworzenie detali architektonicznych, profili, gzymsów,
- prace malarskie,
- prace dekarские – pokrycie daszku blachą miedzianą,
- renowacja rzeźby w kapliczce.

#### 1.4 Elementy wykończenia :

- pokrycie daszku – blacha miedziana;
- tynki – wapienne;
- wyprawa malarska – farba paroprzepuszczalna w kolorze białym .



### 1.5 Program użytkowy :

- nie dotyczy.

### 2. Dane liczbowe segmentu:

	istniejące bez zmian
Kubatura:	nie dotyczy
Powierzchnia zabudowy:	53,4 m <sup>2</sup>
Wysokość:	7,23 m
Długość:	7,64 m
Szerokość:	6,24 m
liczba kondygnacji	nie dotyczy

### 3. Opinia geotechniczna :

Nie dotyczy.

Obiekt zaliczono do pierwszej kategorii geotechnicznej .

### 4. Parametry techniczne obiektu budowlanego charakteryzujące wpływ obiektu budowlanego na środowisko i jego wykorzystywanie oraz na zdrowie ludzi i obiekty sąsiednie:

Planowana inwestycja nie ma szkodliwego wpływu na środowisko przyrodnicze, zdrowie ludzi i inne obiekty budowlane.

- obiekt nie posiada instalacji wodociągowej ;
- obiekt nie posiada instalacji kanalizacji sanitarnej ,
- odprowadzenie wód opadowych na teren zielony własnej działki,
- nie emitowane są zapachy, pyły i zanieczyszczenia płynne lub ich emitowanie ogranicza się do terenu działki,
- nie ma wytwarzanych odpadów komunalnych ,
- emisja hałasu oraz drgań, a także promieniowania, w szczególności jonizującego, pola elektromagnetycznego i innych zakłóceń - nie dotyczy,
- projektowany obiekt nie narusza istniejącego drzewostanu, nie oddziałuje negatywnie na glebę i wody powierzchniowe i podziemne.

### 5. Analiza technicznych, środowiskowych i ekonomicznych możliwości realizacji wysoce wydajnych systemów alternatywnych zaopatrzenia w energię i ciepło:

Nie dotyczy.

### 6. Analiza technicznych i ekonomicznych możliwości wykorzystania urządzeń, które automatycznie regulują temperaturę.

Nie dotyczy.



7. Informacje o zasadniczych elementach wyposażenia budowlano-instalacyjnego, zapewniających użytkowanie obiektu budowlanego zgodnie z przeznaczeniem.

Obiekt nie jest wyposażony w instalację :

8. Warunki ochrony przeciwpożarowej obiektu budowlanego  
–nie dotyczy - remont kapliczki (obiekt małej architektury) .

Architektura:

mgr inż. arch. Szymon Radomski

*Szymon Radomski*  
mgr inż. architektura  
upr. bud. w zakresie architektury  
do projektowania bez ograniczeń  
nr ewid. 20101403

Konstrukcja:

inż. Jan Pirogowicz

*Jan Pirogowicz*  
inż. bud. do projektowania  
i wykonania budowli bez ograniczeń  
specjalność konstrukcyjno-budowlana  
LUB 0278/PWOK106





PROJEKT BUDOWLANY: REMONT KAPLICZKI MUROWANEJ XVIII w. W MOROCZYNI  
INWESTOR: GMINA HRUBIESZÓW, ul. B. PRUSA 8, 22-500 HRUBIESZÓW  
ADRES INWESTYCJI: MOROCZYN, 22-500 HRUBIESZÓW  
NR DZIAŁKI: 477, OBR. MOROCZYN, JEDN.EWID.HRUBIESZÓW



Fot.1. Widok z przodu



fot.2. Widok z boku



Poświadczam się zgodność niniejszej kopii z treścią materiału państwowego zasobu geodezyjnego i kartograficznego	
Organ prowadzący państwowy zasób geodezyjny i kartograficzny	R STAROSTA HRUBIESZOWSKI
Nazwa materiału zasobu	mapa sytuacyjno-wysokościowa skala 1:1000
Identyfikator ewidencyjny materiału zasobu	242/8/9/91
Data wykonania kopii	2023-10-24
Imię, nazwisko i podpis osoby reprezentującej organ	z up. Starosty mgr inż. Mariola Pyś-Kawka Zastępca Dyrektora Wydziału Geodezji, Kartografii, Katastru i Nieruchomości

STAROSTWO POWIATOWE  
w Hrubieszowie  
Wydział Geodezji, Kartografii,  
Katastru i Nieruchomości  
Powiatowy Związek Dokumentacji  
Geodezyjno-Kartograficznej  
ul. mjr. H. Dobrzańskiego „Hubala” 1,  
22-500 Hrubieszów  
NIP 919-15-20-14 REGON 950371560

REMONT KAPLICZKI MUROWANEJ XVIII w. W MOROCZYNI  
dz.nr 477; obr. MOROCZYN; jedn.ewid. HRUBIESZÓW

inwestor	GMINA HRUBIESZÓW ul. B.PRUSA 8, 22-500 HRUBIESZÓW	bronzo	Arch
rysunek	plan sytuacyjny	data	10/2023
projektant	mgr inż. arch. Szymon Radomski upr. bud. do projektowania bez ograniczeń w specjalności architektonicznej nr ewid: 26/LOIA/06	skala	1:500
sprawdził		nr rys.	P1

273  
R WOJEWÓDZKI URZĄD  
OCHRONY ZABYTKÓW  
ul. Staszica 29, 22-200 Zamość  
tel./fax 84 638 69 71

ZAŁĄCZNIK  
do pisma / postanowienia / decyzji  
organu ochrony zabytków

274 znak in. II. 5183.236.1.2023  
z dnia 21.11.2023

LOKALIZACJA  
KAPLICZKI  
up. Lubelskiego Wojewódzkiego  
Konservatora Zabytków  
mgr inż. Wiktor Sigitard Hauryluk  
Kierownik Delegatury w Zamościu

# MAPA SYTUACYJNO WYSOKOŚCIOWA

Założona w r. 1991 przez geodetów uprawnionych  
1. Witold Poziomkowski upr. geod. 4597





# Elewacje 1:50

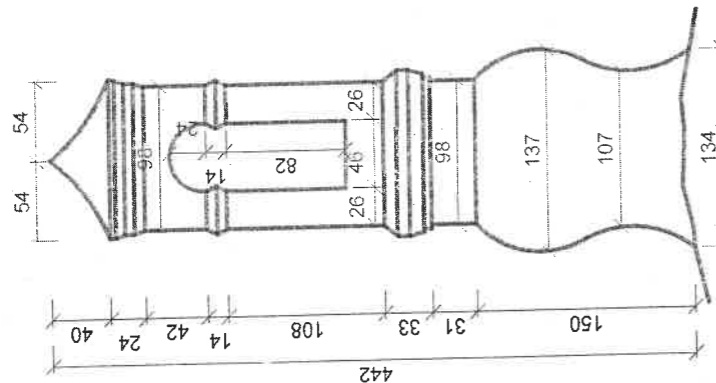
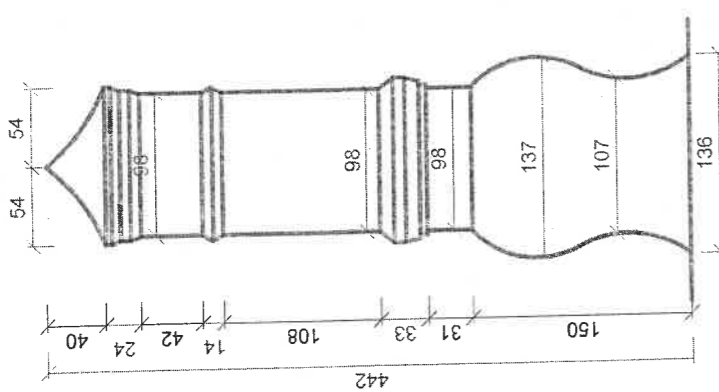
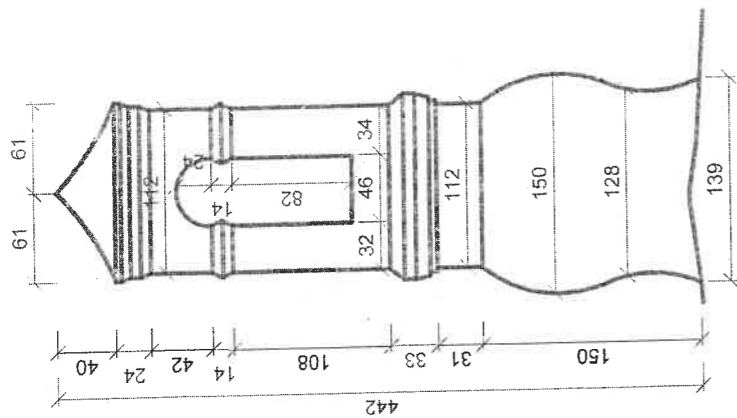
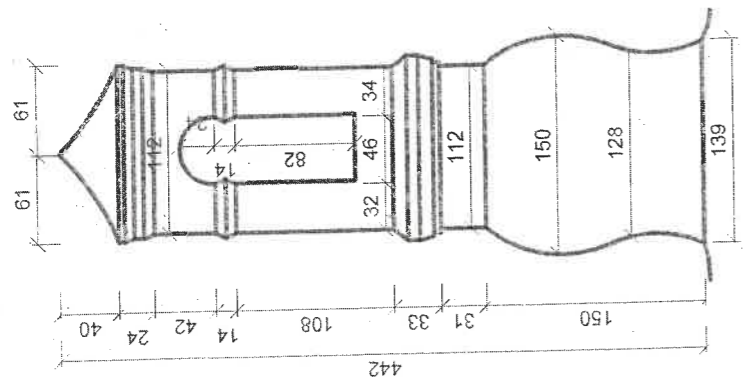

<b>REMONT KAPLICZKI MUROWEJ XVIII W. W MOROCZYŃNIE</b>	
dz. nr. 477. obr. MOROCZYŃ jed. ewid. Hrubieszów	
inwestor	branda
GMINA HRUBIESZÓW	Arch.
ul. B. PRUSA 8, 22-500 Hrubieszów	data
elewacje	11/2023
rysunek	skala
mgr inż. arch. Szymon Radomski upr. bud. do projektowania bez ograniczeń w specjalności architektonicznej nr ewid. 281.014/06	1:50
inż. Jan Pirogowicz upr. bud. do projektowania bez ograniczeń w specjalności konstrukcyjno-budowlanej nr ewid. LUB0279PWOK05	nr rys.
	A1

**WOJEWÓDZKI URZĄD  
OCHRONY ZABYTEKÓW**  
w Lublinie  
**DELEGATURA W ZAMOŚCIU**  
ul. Staszica 29, 22-400 Zamość  
tel./fax 84 838 59 71

**ZALĄCZNIK**  
do pisma / postanowienia / decyzji  
organu ochrony zabytków  
znak IN. III. 5183. 236. 1. 2023  
z dnia 21.11.2023

Z up. Lubelskiego Wojewódzkiego  
Konserwatora Zabytków  
mgr inż. arch. Grzegorz Hawryluk  
Kierownik Delegatury w Zamościu





# Detal gzyms 2 1:10

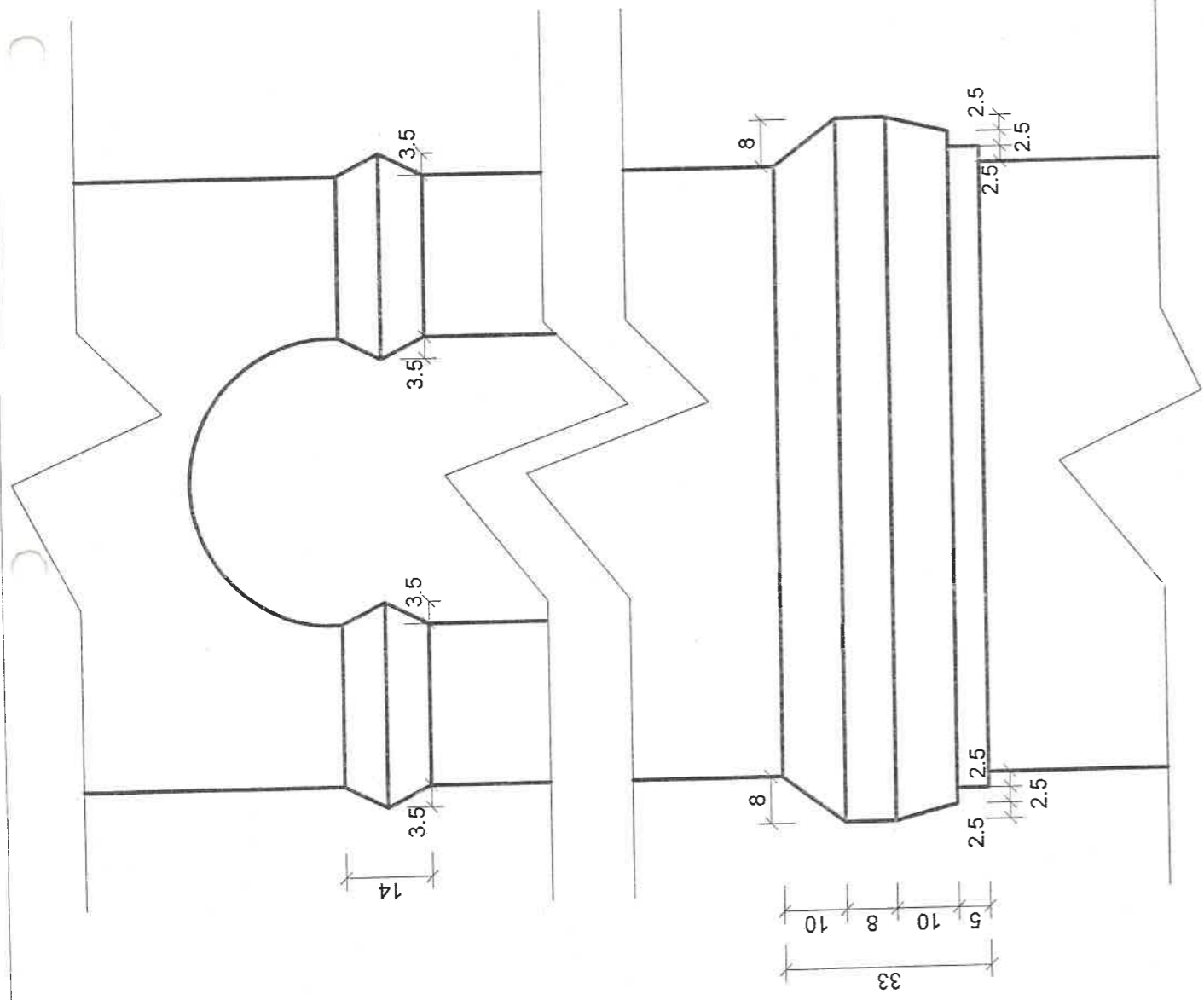

## REMONT KAPLICZKI MUROWEJ XVIII W. W MOROCZYNE

dz. nr. 477. obr. MOROZYNY jed. ewid. Hrubieszów

inwestor: **GINNA HRUBIESZÓW**  
ul. B. PRUSA 8, 22-500 Hrubieszów

rysunek: detal gzyms 2

mgr inż. arch. Szymon Radomski  
upr. bud. do projektowania bez ograniczeń  
w specjalności architektonicznej  
nr ewid. 281.01.01.008

inż. Jan Progowicz  
upr. bud. do projektowania bez ograniczeń  
w specjalności konstrukcyjno-budowlanej  
nr ewid. LUB/0279/PWCK/05

branża	Arch.
data	11/2023
skala	1:10
nr rys.	A2



# Detail gzyms 1 1:10

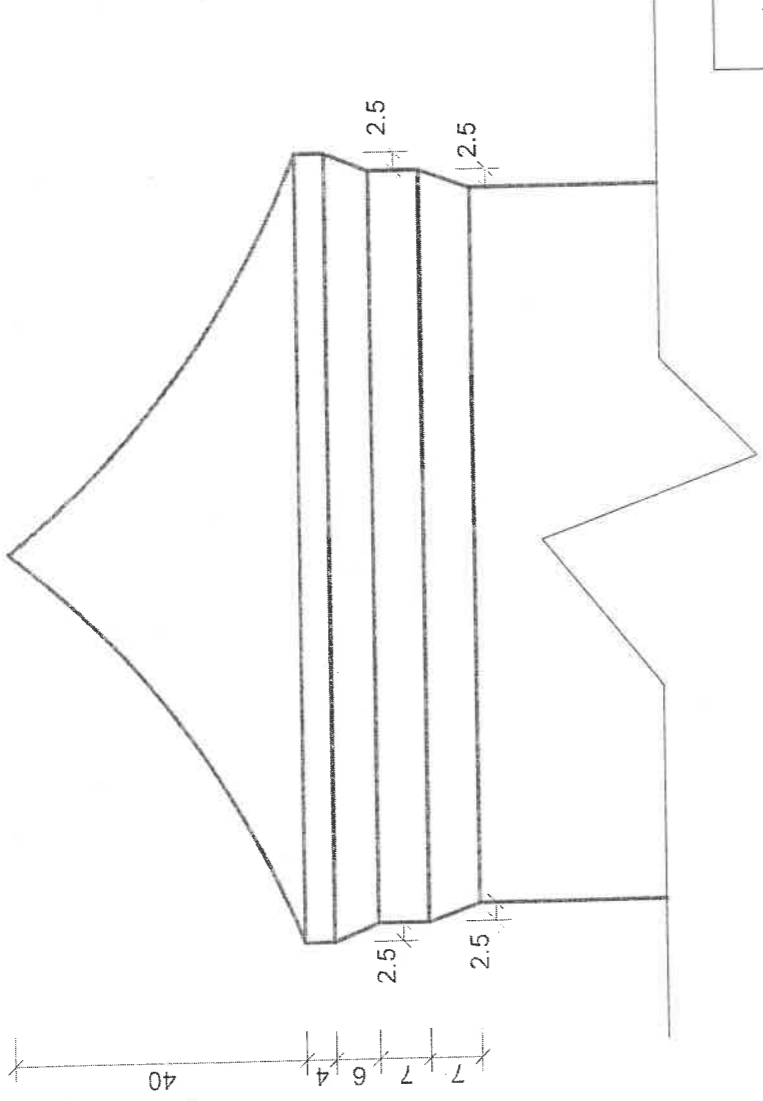

<b>REMONT KAPLICZKI MUROWANEJ XVIII W. W MOROCZYŃNIE</b>	
dz. nr. 477. obr. MOROCZYŃN jed. ewid. Hrubieszów	
inwestor	GMINA HRUBIESZÓW
	ul. B.PRUSA 8, 22-500 Hrubieszów
tytuł	detal gzyms 1
autor	mgr inż. arch. Szymon Radomski
	uprzed. do projektowania bez ograniczeń
	w specjalności architektonicznej
	nr ewid. 281.01A/06
projektant	inż. Jan Fiołgowski
	uprzed. do projektowania bez ograniczeń
	w specjalności konstrukcyjno-budowlanej
	nr ewid. LUB0279/PVOK/05
branża	Arch.
data	11/2023
skala	1:10
nr rys.	A3



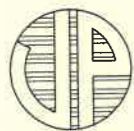

**USŁUGI  
PROJEKTOWE**  
I n ż. JAN PIROGOWICZ

1

---

## REMONT KAPLICZKI MUROWANEJ XVIII w. W MOROCZYNI

---

VIII	kategoria objektu
MOROCZYN 22-500 HRUBIESZÓW	adres inwestycji
477 MOROCZYN HRUBIESZÓW	działka nr obręb jed.ewid.
LISTOPAD 2023	data opracowania
GMINA HRUBIESZÓW ul. B. PRUSA 8, 22-500 HRUBIESZÓW	inwestor

informacja BIOZ str.  
2

## ZAŁĄCZNIKI



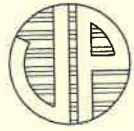

**USŁUGI  
PROJEKTOWE**  
i n ż. JAN PIROGOWICZ

1

## REMONT KAPLICZKI MUROWANEJ XVIII w. W MOROCZYNI

VIII	kategoria obiektu
MOROCZYN 22-500 HRUBIESZÓW	adres inwestycji
477 MOROCZYN HRUBIESZÓW	działka nr obręb jed.ewid.
LISTOPAD 2023	data opracowania
GMINA HRUBIESZÓW ul. B. PRUSA 8, 22-500 HRUBIESZÓW	inwestor

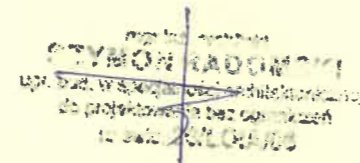

mgr inż. arch.  
**Szymon Radomski**  
ul. Kr. Jadwigi 54,  
22-500 Hrubieszów

inż.  
**Jan Pirogowicz**  
Teptiuków 5a  
22-500 Hrubieszów

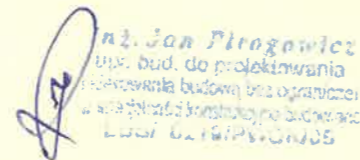

## INFORMACJA "BIOZ"





## INFORMACJA DOTYCZĄCA BEZPIECZEŃSTWA I OCHRONY ZDROWIA

### CZĘŚĆ OPISOWA

#### 1. zakres robót dla całego zamierzenia budowlanego oraz kolejność realizacji:

- remont kapliczki murowanej;
  - usunięcie wtórnych nawarstwień malarskich i tynkarskich,
  - oczyszczenie i dezynfekcja obiektu,
  - wykonanie izolacji przeciwwilgociowej poziomej i pionowej,
  - uzupełnienie ubytków cegieł,
  - odtworzenie tynków,
  - odtworzenie detali architektonicznych, profili, gzymsów,
  - prace malarskie,
  - prace dekarские – pokrycie daszku blachą miedzianą,
  - renowacja rzeźby w kapliczce,

#### 2. wykaz istniejących obiektów budowlanych:

- działka drogowa – droga gminna, w pobliżu skrzyżowanie z drogą powiatową.

#### 3. wskazanie elementów zagospodarowania działki lub terenu, które mogą stwarzać zagrożenie bezpieczeństwa i zdrowia ludzi:

- obiekt zlokalizowany bezpośrednio przy ulicy na której odbywa się ruch osób postronnych.

#### 4. wskazanie dotyczące przewidywanych zagrożeń występujących podczas realizacji robót budowlanych, określające skalę i rodzaje zagrożeń oraz miejsce i czas ich wystąpienia:

- 4.1. budynek zlokalizowany bezpośrednio przy drodze - na której odbywa się ruch osób postronnych:
- możliwość spadnięcia na pracowników i osoby postronne narzędzi, materiałów i uszkodzonych fragmentów obiektu.



**5. wskazanie sposobu prowadzenia instruktażu pracowników przed przystąpieniem do realizacji robót szczególnie niebezpiecznych:**

- poinformować pracowników o zakresie prowadzonych prac, zagrożeniach wynikających z charakteru prac, czynnościach zabronionych,
- określić szczegółowy sposób prowadzenia prac w warunkach stwarzających zagrożenie, z określeniem sposobu zabezpieczeń pracowników, asekuracji, metod komunikacji i alarmowania.
- przed przystąpieniem do prac na wysokościach sprawdzić aktualność badań lekarskich dopuszczających pracownika do prac w takich warunkach.

**6. wskazanie środków technicznych i organizacyjnych, zapobiegających niebezpieczeństwom wynikającym z wykonywania robót budowlanych w strefach szczególnego zagrożenia zdrowia lub w ich sąsiedztwie, w tym zapewniających bezpieczną i sprawną komunikację, umożliwiającą szybką ewakuację na wypadek pożaru, awarii i innych zagrożeń:**

- zastosować środki ochrony zbiorowej na rusztowaniach, pomostach roboczych, otworach, w szczególności: balustrady, siatki ochronne i siatki bezpieczeństwa zgodne z wymaganiami Rozporządzenia Ministra Infrastruktury z dnia 6 lutego 2003r. w sprawie bezpieczeństwa i higieny pracy podczas wykonywania robót budowlanych (Dz. U. z dnia 19 marca 2003 r.)
- osoby wykonujące prace przy krawędzi dachu należy wyposażyć w środki ochrony indywidualnej, w szczególności takie jak szelki bezpieczeństwa,
- osoby przebywające w pobliżu rusztowań oraz na rusztowaniach należy wyposażyć w kaski ochronne oraz obuwie ochronne.
- zastosować środki ochrony zbiorowej wokół stref pracy np. balustrady i bariery zgodne z wymaganiami Rozporządzenia Ministra Infrastruktury z dnia 6 lutego 2003r. w sprawie bezpieczeństwa i higieny pracy podczas wykonywania robót budowlanych (Dz. U. z dnia 19 marca 2003r.) Na czas zmroku i nocy bariery należy wyposażyć w światło ostrzegawcze koloru czerwonego.
- umieścić napisy informacyjne i ostrzegawcze.

**OPRACOWANIE**

mgr inż. arch. Szymon Radomski

**SYMON RADOŃSKI**  
mgr inż. arch. do projektowania  
i nadzoru nad realizacją  
projektów budowlanych  
nr ewid. 101/01/10

inż. Jan Pirogowicz

**inż. Jan Pirogowicz**  
mgr. bud. do projektowania  
i nadzoru nad realizacją  
projektów budowlanych  
nr ewid. 0270190705

